

System Refowania i Rolowania dla Jachtów Turystycznych

DLA ŻEGLARZY REKREACYJNYCH

Rolery Harken® Cruising projektowane były z myślą o wytrzymałości, trwałości, łatwej obsłudze i przystępnej cenie. Te niezawodne urządzenia pozwalają płynnie i szybko rozwijać, rolować i refować sztakle a przez to kontrolować prędkość jachtu podczas manewrowania w zatłoczonym porcie – wszystko bezpiecznie, z kokpitu.



RÓŻNICA TKWI W SZCZEGÓŁACH

ŁATWE REFOWANIE I ROLOWANIE

Liczne, szerokie łożyska toczne Torlon® w krętliku łańcuchowym minimalizują opory zapewniając płynne rolowanie, nie wymagają smarowania ani uszczelnień.

WIĘKSZA SIŁA ROLOWANIA

Duża średnica wewnętrznej szpuli zwiększa przełożenie mechaniczne zapewniając dużą siłę refowania i rolowania. Mniejsza średnica zewnętrzna bębna pozwala zamontować roler nawet na wąskim dziobie lub pokładem.

ODPORNE NA ŻYWIOŁY

Krętlik łańcuchowy, osłona liny, rura reakcyjna i bieżnie łożysk wykonane zostały z głęboko anodowanego w technologii Hardkote aluminium zapewniającego wytrzymałość i trwałość, z czarnym domieszkowaniem chroniącym przed oddziaływaniem słonej wody i słońca, gwarantującym żywotność produktu. Osłona liny została pokryta powłoką proszkową dla jeszcze większej odporności na korozję.

Lina utrzymywana jest na szpuli przez obudowę bębna z wyjątkowo twardego polimeru i osłonę liny z anodowanego aluminium. W komplecie znajduje się mocna, nierozciągliwa lina.

Nie używać osprzętu Harken® do podwieszania ludzi

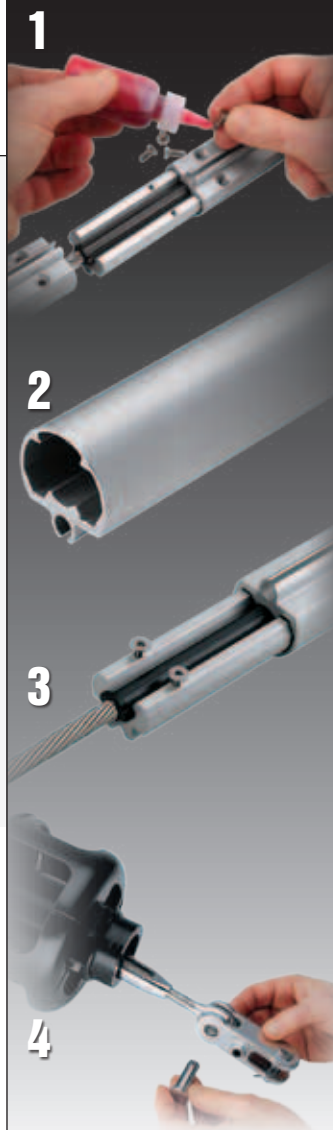

1. Mocne złącza profili

Mocne złącza profili przetrwają lata obciążeń skręcających. Złącza blokują się w profilach a dodatkowo mocowane są wkrętami i klejem.

2. Okrągły profil z pojedynczym rowkiem

Okrągłe profile sztywnego sztagu znoszą ekstremalne obciążenia podczas refowania zapewniając bezpieczne rolowanie. Obracają się lżej niż profile aerodynamiczne.

3. Łatwy montaż profili

Otwarte złącza w kształcie C z plastikowymi izolatorami ślizgowymi wsuwają się na stalówkę sztagu i w profile ułatwiają montaż.

4. Bęben montuje się na istniejącym ściągnaczu

Rolery można dostosowywać do wielu rodzajów takielunku, co ułatwia montaż. Mocowanie przegubowe Harken jest kompatybilne ze standardowymi ściągnaczami wykorzystującymi połączenia zaciskane, prętowe, Norseman® lub Sta-Lok® lub montuje się bezpośrednio na końcówce oczkowej. Pojedynczy sworzeń ze stali nierdzewnej zapewnia łatwy dostęp do ściągnacza umożliwiając jego regulację.