

Wyposażenie Dodatkowe

Wyposażenie dodatkowe zaprojektowano tak, aby standardowe bloki były bardziej uniwersalne lub do konkretnych zastosowań.

Uchwyt na rękę

Uchwyt 062 jest popularny na jachtach regatowych i pomaga balastującej załodze wrócić na pokład. Może być również wykorzystany jako uchwyt do takich elementów jak pokrywa silnika. Posiada otwory drenażowe.

Kipa

Wykorzystaj kipy 237 i 339 do prowadzenia liny z niewielkim odchyleniem np do prowadzenia pracującej gąi spinakerbomu do rufy wzdłuż nadbudówki.

Protektory na wanty

Zastosuj protektory by ułatwić genui ominięcie life-linek lub want oraz by pomóc mocno wypełnionemu grotowi przejść przez achtersztagi.

Wstępna prowadnica liku foka

Używając regatowych żagli i systemów rolowania żagli zastosuj prowadnicę 947.

Zaczep rogu szotowego

Zaczepy rogu szotowego 433 i 394 zostały zaprojektowane do łódek klasy Laser® i innych jachtów ze swobodnym likiem. Mocuje się je trwale na bomie co umożliwia natychmiastowe zaczepienie i regulację żagla przy silnym wietrze i falowaniu.

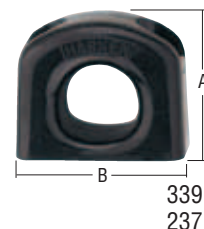
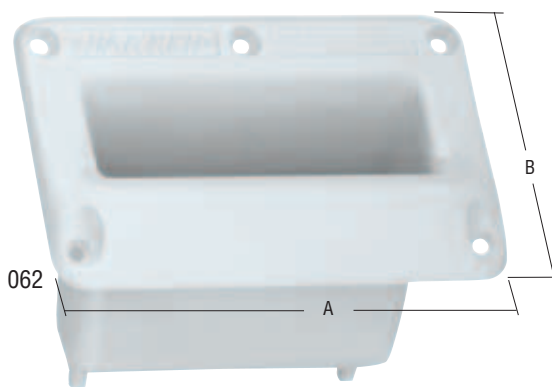

947



433



394



Pogo 2, Mini TransAt, Finot-Conq Architect Group, Open Sailing, Inc. — Didier Ravon photo

Nr kat.	Opis	A		B		Nr kat.	Opis	Waga	
		in	mm	in	mm			oz	g
062	Uchwyt*	5 ³ / ₄	146	3 ¹ / ₂	89	394	Zaczep rogu szotowego/404	1.00	28.4
237	Kipa**	1 ¹ / ₄	32	1 ¹ / ₂	38	433	Zaczep rogu szotowego	.65	18.4
285	Protektor na wanty (2 szt. w zestawie)	2 ³ / ₄	70	—	—	947	Prowadnica wstępna	.13	3.7
339	Kipa Micro‡	1 ¹ / ₁₆	27	3 ³ / ₄	19				

*Sruby #10 (5 mm) FH **Sruby #10 (5 mm) RH ‡Sruby #8 (4 mm) RH, maks. lina Ø 1/4" (6 mm)